

ARL 704/ A+

Einbau-Kühl-/Gefrierkombination (Nische 122)

IGNIS



A+

TOP 4

- Schlepptürmontage
- Abtauautomatik im Kühlteil
- 3 Ablagen aus Sicherheitsglas, davon 2 höhenverstellbar
- 2 Obst- und Gemüseschubladen

WEISS

ARL 704/ A+

EAN 80 03437 03887 7

KOMFORT

- Energieeffizienzklasse A+¹

KÜHLTEIL/AUSSTATTUNG BEI VOLL-KÜHLRAUM

- Abtauautomatik im Kühlteil
- 3 Ablagen aus Sicherheitsglas, davon 2 höhenverstellbar
- 2 Obst- und Gemüseschubladen
- 3 Türfächer

GEFRIERTEIL

- Lagerzeit bei Störungen: 15 Std.

TECHNISCHE DATEN

- Gesamtnutzinhalt: 173 Liter
- Bruttoinhalt 136 Liter
- Kühlteil Nutzinhalt: 133 Liter
- Gefrierenteil Nutzinhalt: 40 Liter
- Einfrierkapazität: 3 kg/24 Std.
- Jährlicher Energieverbrauch: 229 kWh
- Energieverbrauch 0,627 kWh
- Schlepptürmontage
- Gesamtanschluss: 130 W
- Absicherung: 16 Ampere, Spannung 220-240 Volt/50 Hz, 130 W Leistungsaufnahme
- Länge des Anschlusskabels: 245 cm
- Flüsterleise mit nur 36 dB Betriebsgeräusch
- Türanschlag rechts, wechselbar
- Umgebungstemperatur: +16/+38 (N-ST)

°C

- Maße (HxBxT): 1220x540x545 mm
- Gewicht brutto 53 kg, Gewicht netto 49 kg

WPRO-ZUBEHÖR (OPTIONAL)

- Goodbye Odours Geruchsabsorber für den Kühlschrank DEO213, EAN 8015250441413
- Ice Mate ICM101, EAN 8015250381504

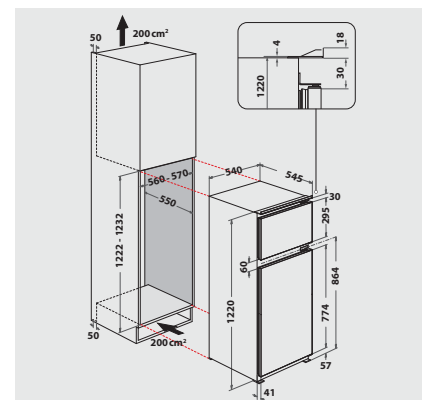

¹ Energieeffizienzklassen-Spektrum von A+++ bis D